

# DIMENSIONS Foudres Ronds & OVALES

## DIMENSIONS OF ROUND & OVAL CASKS

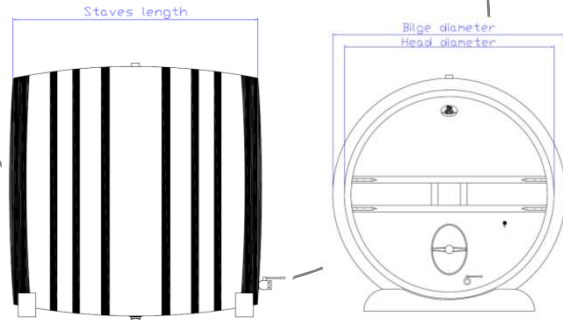

### FOUDRE ROND - ROUND CASKS

Capacity HL	Staves length Longueur cm	Bilge diameter Diam. bouge cm	Head diameter Diam. tête cm	Weight Poids (tonnes)	Power lift truck Chariot Elevateur
10HL	130	128	116	0,30	2T
15HL	140	148	134	0,40	2T
20HL	160	160	144	0,50	2T
25HL	170	173	155	0,60	2T
30HL	180	182	163	0,70	2T
35HL	190	190	171	0,76	2T
40HL	200	195	175	0,85	2T
45HL	205	204	183	0,92	2,5T
50HL	210	209	187	0,90	2,5T
55HL	215	214	191	1,15	2,5T
60HL	220	225	202	1,12	2,5T
65HL	225	225	205	1,23	3T
70HL	230	230	207	1,32	3T
80HL	235	240	216	1,39	3,5T

Cintrage des fonds/concave-shaped head

### FOUDRE OVAL - OVAL CASKS

Capacity HL	Staves length Longueur cm	Bilge height Hauteur bouge cm	Bilge width Largeur bouge cm	Head height Haut. Tête cm	Head width Larg. tête cm	Weight Poids (tonnes)	Power lift truck Chariot Elevateur
10HL	130	140	106	129	97,5	0,35	2T
15HL	140	160	121	147	111	0,45	2T
20HL	160	170	128,5	156	118	0,50	2T
25HL	170	185	140	170	128,5	0,70	2T
30HL	180	196	148	179	135,5	0,75	2T
35HL	190	205	155	187	141,5	0,80	2T
40HL	200	211,5	161	194	146,5	0,85	2,5T
45HL	205	222	168	202	153	0,90	2,5T
50HL	210	230	174	210	158,5	0,95	2,5T
55HL	215	237	179	216	163	1,00	2,5T
60HL	220	245	185	223	168,5	1,10	2,5T

Cintrage des fonds/concave-shaped head

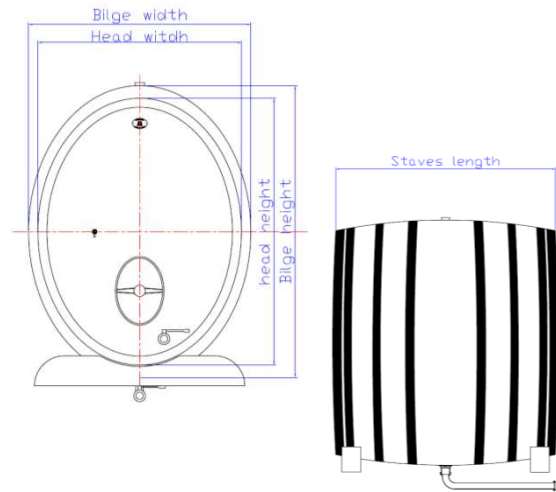

Les capacités, les poids et les prix sont donnés à titre indicatif, et ne sont en aucun cas garantis, tout chantier nécessitant une étude approfondie avant l'établissement d'un devis définitif.

The sizes, weights and prices are given for information only, and in no case represent a guarantee, as all work requires careful examination before we can draw up a final estimate.